

# 記入例

平成 29 年〇月〇日

いしかわ里山づくり推進協議会  
会長 谷本 正憲 様

住所 ○〇市〇〇〇-〇-〇〇  
申請者 名称 ○〇〇〇〇  
代表者 ○〇 ○〇 

団体の場合は、代表者印が必要です。  
(団体印のみは不可)

平成 29 年度 いしかわ里山振興ファンド事業助成金事業計画書  
(里山里海の地域資源を活用した生業(なりわい)の創出)

標記助成金の交付について、次の関係書類を添えて要望します。

(関係書類)

- 1 事業計画書
- 2 直前 2 年間の決算書 (個人事業主の場合は、税務申告書) 写し
- 3 構成員等が分かる書類 (株主等及び役員の一覧表等)
- 4 その他応募者の概要が分かる書類

事業計画書作成にあたって、指導・助言を受けた  
金融機関名、担当者名等を記入してください。

フォローアップ連携機関

農林総合事務所担当者  
事務所名: 南加賀 石川 県央 中能登 奥能登  
担当者名: ○〇 ○〇

金融機関担当者  
金融機関名: ○〇銀行  
本支店名: △△支店  
担当者名: □□ □□  
電話番号: ×××-××××-××××

事業計画書作成にあたって、指導・助言を受けた  
事務所名 (○で囲む)、担当者名を記入してください。

(注) 本様式は、日本工業規格 A 4 判とすること。

- 記入にあたっては、簡潔に、要点を押さえるとともに、ポイントとなる部分は具体的に分かりやすく記入してください。
- 記入欄に書き切れない場合は、「別紙参照」などとし、別紙に詳細を記入してください。
- 関連するパンフレットや資料などがありましたら、本計画書と併せて提出してください。

いしかわ里山振興ファンド事業助成金事業計画書  
 (里山里海の地域資源を活用した生業(なりわい)の創出)

I 申請者及び連絡担当者

1 申請者			
名 称 : ○○○○ 代表者名及び役職名 : ○○○○ 住 所 : 〒○○○-○○○ ○○市○○○-○-○○ 電話番号 : ○○○-○○○-○○○ URL : <a href="http://www.○○○○○○○○/">http://www.○○○○○○○○/</a>			
資本金 (出資金)	-	従業員	○人
主たる 業 種	△△△△	設立日	-
2 連絡担当者 (企業、団体等)			
連絡担当者名及び役職名 : 同上 住 所 : 〒 電話番号 : FAX番号 : ○○○-○○○-○○○ メールアドレス : ○○○○@○○○			

窓口になられる方のお名前、連絡先等を記入してください。  
 なお、「1. 申請者」欄と同じ内容がある場合は、「同上」と記入してください。

II 事業内容

1 実施計画名	○○○○○○○○を活用した商品づくり事業 <div style="border: 1px dashed blue; padding: 5px; display: inline-block;">                     事業の内容や目的を表す、わかりやすい                      事業名を30字以内で記入してください。                 </div>
2 里山振興に取り組む基本的な方針	※いしかわ里山振興ファンド事業基本方針に基づいて、里山振興に取り組む基本的な考え方を記載してください。 当事業は、○○○○○を実施することにより、基本方針である○○○○○を進めていく。
3 背景・現状	当地域は、△△の産地で、昭和○○年から△△の生産に取り組んできた。昭和○○年には産地として○○○tを生産してきたが、担い手等の高齢化により生産量は平成○○年に○○○tまで縮小した。 このままでは産地が衰退してしまうことから、平成○○年に○○生産組合を設立し、再度産地化に取り組むとともに、△△が持つ○○成分に着目し、△△を活用した○○の商品化に取り組む。 ..... ..... ..... <div style="border: 1px solid blue; padding: 10px; margin-top: 20px;">                     事業を企画する背景や経緯、現状などを簡潔に記入してください。                      問題や課題を記入するとともに、追い風となるようなチャンスや機会も記入してください。                 </div> <div style="border: 1px solid blue; padding: 10px; margin-top: 20px;">                     異業種からの参入や申請者が県外からの移住者である場合には、そのきっかけ等も記入して下さい。                 </div>

4 事業内容

.....な顧客に応じた商品を開発し、.....を通じ販売を実施していく。

開発としては、

販売面は、

事業でどのような商品（サービス）を開発するのか、事業内容の要約文を100字程度で記入してください。また、何を実施していくかという点は、本助成事業の一つの大きな柱になりますので、要約文の後に、商品（サービス）のコンセプト、ターゲット、PR方法、他に類を見ない点等の特徴について、できるだけ具体的かつ詳細に記入してください。

5 生業の創出を目指す商品・サービスの特徴

(1) 地域への波及効果

- ・〇〇の産地化を図ることにより、耕作放棄地を解消し、里山里海の保全につなげる。
- ・地域の強みである〇〇技術の継承を図る。
- ・持続可能な地域づくりのために、.....

事業が里山里海の活性化にどうつながり得るのか具体的に記入してください。

(2) 使用する里山里海の地域資源及び活用のためノウハウ

〔活用する里山里海の地域資源〕・・・〇〇〇〇

〇〇〇〇の持つ〇〇成分に着目し、〇〇大学の〇〇教授に.....を依頼し、商品開発には、〇〇市の〇〇〇〇と連携し、商品開発を行う。

活用する里山里海の地域資源、地域資源活用のためのノウハウの有無、ノウハウを有しない部分は具体的にどこどのような形で連携して取り組むのか記入してください。原料の生産量と調達可能量、仕入れ先などを記入してください。

6 事業目標

商品開発を行うことで、〇〇の産地を育成し、その後は〇〇種類をアイテムの開発を実施することを目標とする。そして、首都圏での販売を拡大し、3年目には売り上げ〇〇、経常利益を黒字化させる。

また、現在〇,〇〇〇万円の売上を5年目には5%、10年目には10%の増加を目標とする。

事業で開発する商品（サービス）の定量的な開発目標や販売目標を記入するとともに、現状に対する数年後の売上目標も記入してください。（目標が達成できなくとも、罰則等はありません）

7 事業計画

(開始予定) 平成29年 7月 1日 (交付決定日以降)

(完了予定) 平成32年 6月30日

採択決定日を平成29年7月1日としたときの記載例。

	実施内容
1年目 (H29.7~ H30.3)	〇年〇月まで、.....に関して商品開発を実施し、試作品を製作する。また、量産化に向け、産地の育成を図る。その後、〇年〇月~〇月まで、.....に関する検査・実証を実施し、〇年〇月から、.....を通じて販売を開始。

2年目 (H30.4 ~ H31.3)	〇〇年〇月より、・・・・・・・・・・で販売を開始。
3年目 (H31.4 ~ H32.3)	〇〇年〇月より、・・・・・・・・・・で販売を開始。
4年目 (H32.4 ~ H32.6)	〇〇年〇月より、・・・・・・・・・・で販売を開始。

スケジュールを含め、各年度の具体的な取組みを箇条書きで記入してください。

8 事業実施体制

[イメージ]

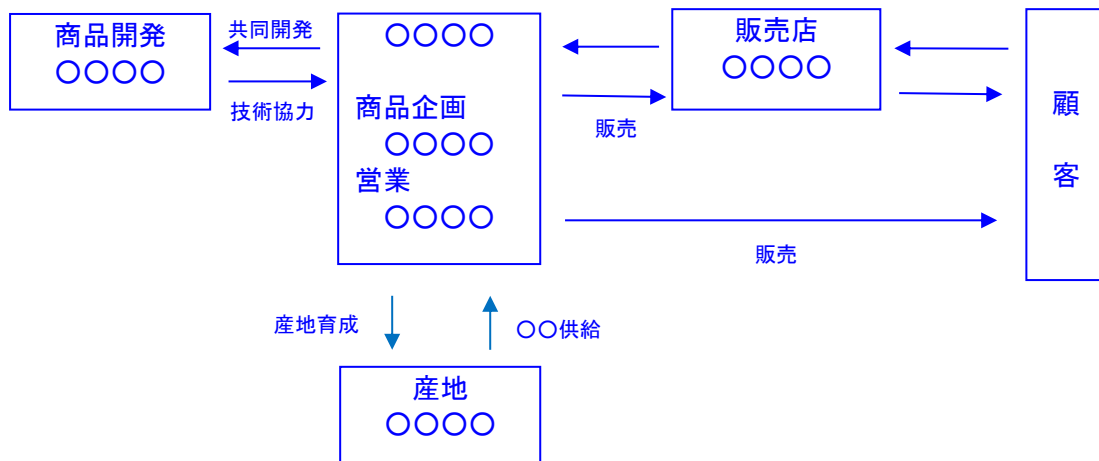

事業を実施していく上での体制や連携する事業者等を具体的に記入してください。その際には、内部（自分）のできること（もしくは得意な点）を記入するとともに、それだけでは、事業の遂行ができない場合には、外部の専門家などの活用も検討してください。なお、その際には、外部の専門家の知見や実績なども記入してください。

9 補助金の交付を受けた実績及び当該年度の他の助成金への申請状況（予定を含む）  
平成28年度 〇〇〇事業補助金

過去2年以内に公的機関等から補助金や助成金を受けた場合、もしくは、今後申請が予定されている公募事業について、記入してください。

10 事業の実施場所	(場所名・住所) 商品開発：〇〇〇〇（〇〇市〇〇町〇ー〇） 販売：〇〇〇〇（〇〇市〇〇町〇ー〇）
------------	--

III 収支・資金計画

1 収支計画

(単位：千円)

	1年目 (H29.7 ~H30.3)	2年目 (H30.4 ~H31.3)	3年目 (H31.4 ~H32.3)	4年目 (H32.3 ~H33.3)	積算根拠
売上	0	3,000	9,000	9,000	販売単価 3,000円 2年目 1,000個 3年目 3,000個 4年目 3,000個
売上原価	1,000	1,500	4,500	4,500	販売量あたり単価 ・原材料費 @1,000円 ・製造費 @ 500円 ..... 1年目 試作品開発 (助成対象) 1,000千円
売上高総利益	△1,000	1,500	4,500	4,500	
販売費及び 一般管理費	500	2,100	3,500	3,000	1年目 調査研究 (助成対象) 500千円 2年目 販売経費 1,000千円 販路開拓 (助成対象) 1,100千円 3年目 販売経費 3,000千円 広報活動 (助成対象) 500千円 4年目 販売経費 3,000千円
営業利益	△1,500	△600	1,000	1,500	
営業外収益	1,000	700	300	0	里山ファンド
営業外費用	0	0	100	100	
経常利益	△500	100	1,200	1,400	
減価償却費	0	200	200	200	

事業で開発する商品（サービス）の収支見込みです。どのような事業を行うか、どのような販売を行うかなどとリンクしますので、ご注意ください。助成対象経費については、括弧書きで（助成対象）と積算根拠に明記してください。

(参考)

売上	(A)	「販売単価×販売価格」で見込売上を計上
売上原価	(B)	商品やサービスの仕入・製造にかかった費用を計上
売上高総利益	(C)=(A)-(B)	いわゆる「粗利」
販売費及び 一般管理費	(D)	販売や管理にかかった費用 (例) 広告費、光熱費、家賃、交際費、旅費など
営業利益	(E)=(C)-(D)	営業活用により得られた利益
営業外収益	(F)	受取利息、受取配当金等
営業外費用	(G)	支払利息等
経常利益	(H)=(E)+(F)-(G)	当該事業全体として（特別な場合を除いて）得られた利益
減価償却費		機械や設備などは長年に渡って使用され、収益獲得への効果も長期にわたり、その機械や設備などの費用も長期に配分したほうが、会計上、望ましいとされています。そこで、その使用期間（耐用年数）にしたがって、機械や設備などの費用を毎年、計上するものが減価償却費です。 (例) 定額法の場合 耐用年数が5年、機械100万円の場合には、毎年度の減価償却費は、20万円 (=100万円÷5年) となります。

2 資金計画

(単位：千円)

	区分	1年目 (H29.7 ~H30.3)	2年目 (H30.4 ~H31.3)	3年目 (H31.4 ~H32.3)	4年目 (H32.3 ~H33.3)	積算根拠
支出	設備投資	1,000	0	0	0	機械導入
	運転資金	1,500	3,600	8,100	7,600	1年目 試作品開発（助成対象） コンサルタント費 〇〇千円 原材料費 〇〇千円 委託費 〇〇千円 ..... 調査研究（助成対象） 調査研究費 〇〇千円 旅費 〇〇千円 ..... 2年目 売上原価 販売経費 人件費 〇〇千円 賃貸料 〇〇千円 光熱費 〇〇千円 ..... 販路開拓（助成対象） パンフレット作成 〇〇千円 旅費 〇〇千円 ..... 3年目 売上原価 販売経費 人件費 〇〇千円 賃貸料 〇〇千円 光熱費 〇〇千円 ..... 広報活動（助成対象） 専用HP作成 〇〇千円 4年目 売上原価 販売経費 人件費 〇〇千円 賃貸料 〇〇千円 光熱費 〇〇千円 .....
	合計	2,500	3,600	8,100	7,600	
資金 調達	里山ファンド	1,000	700	300	0	
	借入金	1,000	0	0	0	
	自己資金	500	2,900	7,800	7,600	
	その他	0	0	0	0	
	合計	2,500	3,600	8,100	7,600	

事業を実施するため、どのように資金を調達し、支出を行っていくかという資金面に関する計画です。助成対象経費については、括弧書きで（助成対象）と積算根拠に明記してください。収益が上がる事業であっても、資金の調達等がうまくいかなければ、事業は遂行できませんので、この部分もしっかりご検討ください。

(参考) 支出

支出	設備投資	機械や設備などを購入する場合の支出
	運転資金	事業に係る生産活動や営業活動などを実施する場合の支出